

Stand 11.07.11

Änderungen im Sinne des technischen Fortschritts behalten wir uns vor.

Technische Daten Sole-Defroster SD 350 / SD 550



Beschreibung:

Der Sole-Defroster SD 350 bzw. SD 550 ist ein Erdbodenwärmetauscher, der die Außenluft vor Eintritt in das Lüftungsgerät im Winter erwärmt und im Sommer kühlt und dient vornehmlich als Frostschutzkomponente einer Lüftungsanlage. Dabei wird durch einen solebetriebenen Erdkollektor aus PE-Rohr das jeweilige Temperaturniveau des Erdreiches aufgenommen und im Sole-Defroster mittels Sole-Luft-Wärmetauscher auf die angesaugte Außenluft übertragen. Der Sole-Defroster als Komplettsystem (Wärmetauscher mit Pumpen- und Sicherheitsbaugruppe in einem isolierten Gehäuse) wird durch das temperatur-sensorisch bewirkte Einschalten der Sole-Pumpe aktiv. Ein in das Gehäuse integrierter Vorschaltfilter mit leicht auswechselbarem Filtereinsatz dient dem Verschmutzungsschutz des Sole-Luft-Wärmetauschers. Der kompakte Sole-Defroster kann wandhängend mittels Montageschiene oder stehend auf einem Montagerahmen (Option) montiert werden.

Abbildungen SD 350 (Montagerahmen optional):



Maße SD 350: Ansicht von oben

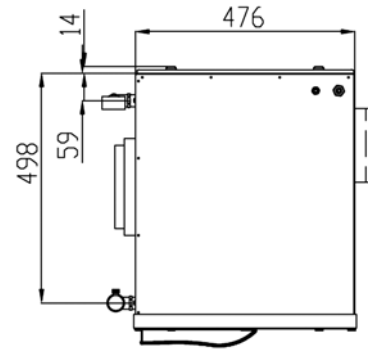

Maße SD 350: Ansichten von links, von vorn, von rechts

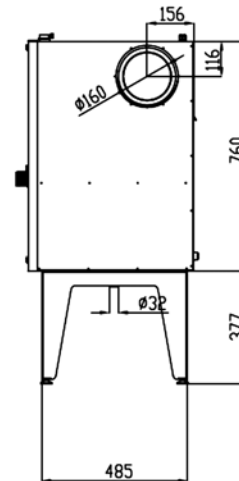
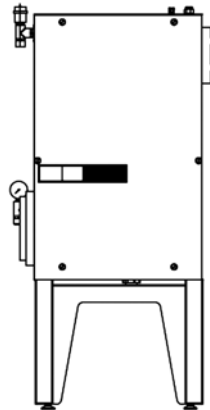
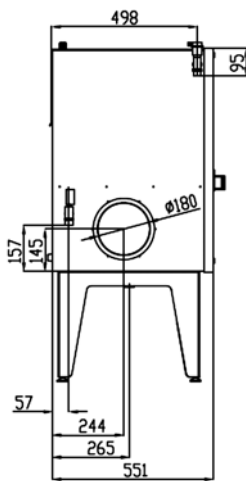

Abbildungen SD 550 (Montagerahmen optional):



Maße SD 550: Ansicht von oben

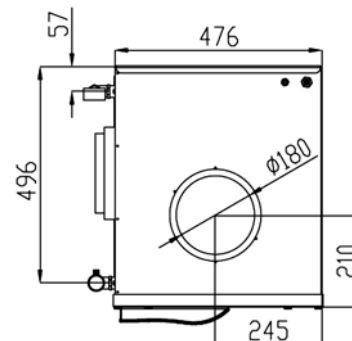

Maße SD 550: Ansichten von links, von vorn, von rechts

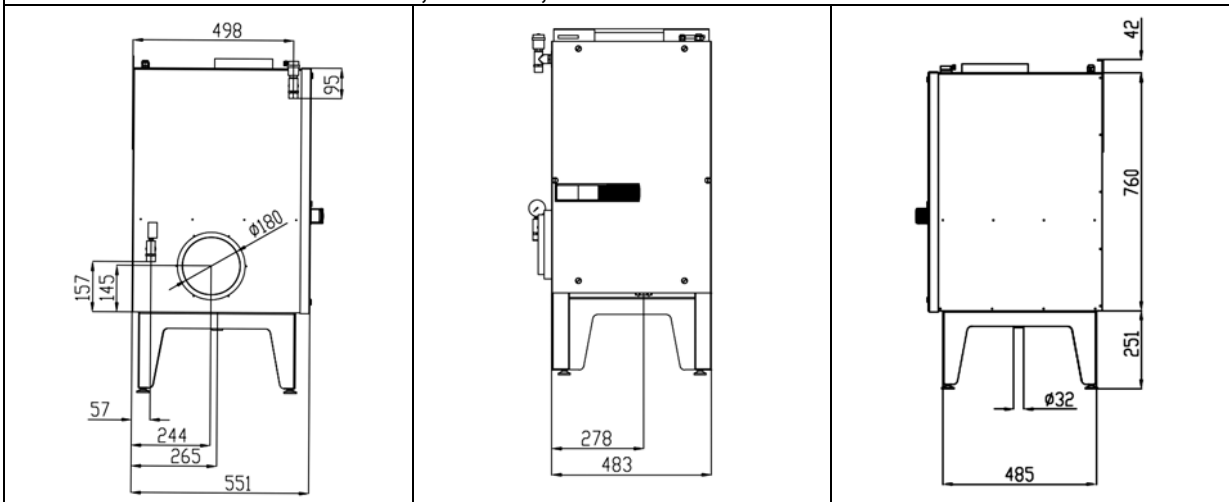

Betriebsdaten:

	SD 350	SD 550
Gewicht	42 kg	42 kg
Gehäusemaße (L x B x H)	476 x 551 x 760 mm	476 x 551 x 760 mm
Luftanschluss Eintritt (Nippelmaß)	DN 180	DN 180
Luftanschluss Austritt (Nippelmaß)	DN 160	DN 180
Luftfiltergüte	G4 (optional F7)	G4 (optional F7)
Arbeitsbereich Außentemperatur	-22 °C bis 45 °C	-22 °C bis 45 °C
Klasse IP	44	44
Netzspannung	220/230 V AC, 50/60 Hz, 1 Phase	220/230 V AC, 50/60 Hz, 1 Phase
Stromaufnahme maximal	0,58 A	0,58 A
Stromaufnahme nominal	0,20 A	0,20 A
Energieverbrauch maximal	70 W	70 W
Energieverbrauch nominal	46 W	46 W
Energieverbrauch minimale Stufe	5 W	5 W
Erwärmungsleistung	1800 W	2500 W
Kühlleistung	2000 W	3000 W
Maximale Schalleistung	40 dB(A)	40 dB(A)
Idealer Soledruck	1,5 bar	1,5 bar
Solevolumen	+/- 2 l	+/- 2 l
Soleströmungsgeschwindigkeit	6-8 l/min	8-10 l/min
Solezusammensetzung	30 % - 50 % Ethylenglykol-Wasser-Gemisch	30 % - 50 % Ethylenglykol-Wasser-Gemisch
Soleanschluss	¾ Zoll konisches Außengewinde	¾ Zoll konischer Außengewinde
Energieeffizienzklasse Sole-Pumpe	A	A
Max. Förderhöhe Sole-Pumpe	7m	7m
Anschluss Kondensationsablauf	1¼ Zoll Außengewinde	1¼ Zoll Außengewinde
Farbe	RAL7035	RAL7035

Empfehlung Erdkollektor:

Kollektor-Rohr	25/20.4 PE	32/26.2 PE
Rohrlänge (abhängig vom Bodentyp)	65 m bis 130 m	100 m bis 200 m
Füllmenge pro 10 m	3,3 l	5,5 l

Druckverlustkennlinie:

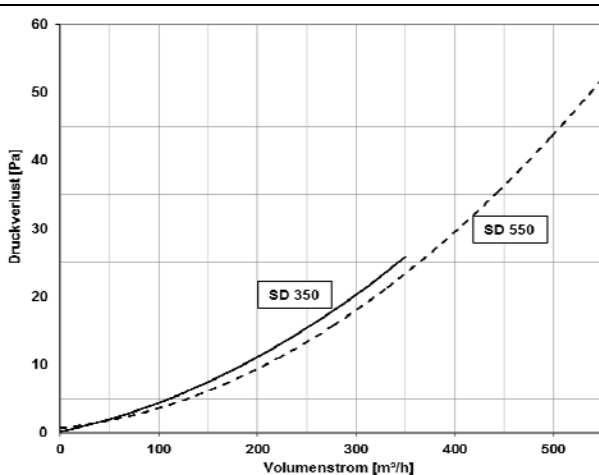

Steuerung:

Zur Erfassung der Lufteintrittstemperatur am Sole-Defroster wird ein NTC-Sensor eingesetzt, dessen Istwert vom jeweils verwendeten Steuerungsmodul für die EIN-/AUS-Schaltzustände ausgewertet wird. Die Ansteuerung der Sole-Pumpe kann wie folgt realisiert werden:

- mit dem BUS-Thermostat für WRG mit Paul-Universalsteuerung (separat bestellen)
- mit dem Universalthermostat als autarke Steuerung (separat bestellen)
- mit der Paul-Automatik-Steuerung

Achtung: Für die Ansteuerung der Sole-Umwälzpumpe mit der Paul-Automatik-Steuerung ist ein Relais (bauseits) mit 230 V / 0,5 A Schaltleistung zur Signalverstärkung erforderlich (siehe Betriebsanleitung des jeweiligen WRG)